



Bearbeitungsangaben

Lieferbezeichnungen

= Abmessung nach Ihren Angaben

Liefervarianten / -formen Bezeichnungen		roh	gesägt	gefräst	geschliffen	gefast	Bearbeitungsangaben	Standardtoleranzen
	Säge- schnitt aus Rohmaterial	<input checked="" type="checkbox"/> H	<input type="checkbox"/> B/L	<input type="checkbox"/>	<input type="checkbox"/>	<input type="checkbox"/>	Schnittflächen mit Bandsägen gesägt	0/+4 mm
		<input checked="" type="checkbox"/> Ø	<input type="checkbox"/> L	<input type="checkbox"/>	<input type="checkbox"/>	<input type="checkbox"/>		
	Fräs-Fix	<input checked="" type="checkbox"/>	<input type="checkbox"/> B/L	<input type="checkbox"/> H	<input type="checkbox"/>	<input type="checkbox"/>	Breite und Länge gesägt, Höhe nach Ihren individuellen Angaben gefräst bzw. geschliffen	Länge+Breite: 0/+4 mm Höhe: +0,2/+0,4 mm
	Präzisions- Flachstahl	<input checked="" type="checkbox"/>	<input type="checkbox"/> L	<input type="checkbox"/> B	<input type="checkbox"/> H	<input type="checkbox"/>	Katalogabmessungen, Breite feingefräst, Höhe geschliffen, Länge gesägt	Laut Lagerliste Präzisionsflachstahl
	Präzi-Fix	<input checked="" type="checkbox"/>	<input type="checkbox"/> L	<input type="checkbox"/> B	<input type="checkbox"/> H	<input type="checkbox"/>	Fix-Zuschnitte aus Präzisionsflachstahl, nach Ihren individuellen Längenangaben	Laut Lagerliste Präzisionsflachstahl Länge: 0/+2 mm
	Präzi-Sonder	<input checked="" type="checkbox"/>	<input type="checkbox"/> L	<input type="checkbox"/> B	<input type="checkbox"/> H	<input type="checkbox"/>	gefertigt wie Präzisions-Flachstahl, jedoch alle Maße nach Ihren individuellen Angaben	nach Kundenangaben
	Formeinsatz	<input checked="" type="checkbox"/>	<input type="checkbox"/>	<input type="checkbox"/> B/L	<input type="checkbox"/> H	<input type="checkbox"/>	allseitig winklig gefräst, (auf Wunsch Höhe geschliffen) ggf. mit Eckenradien und komplettem Kühlsystem, 3D-vorgefräst	nach Kundenangaben
	P-Platten	<input checked="" type="checkbox"/>	<input type="checkbox"/>	<input type="checkbox"/> B/L	<input type="checkbox"/> H	<input type="checkbox"/> all-seits	bevorzugt mit Nennmaßen lt. Katalog, Länge und Breite feingefräst, Höhe geschliffen	s. Katalogseiten 39-49
	SP-Platten	<input checked="" type="checkbox"/>	<input type="checkbox"/>	<input type="checkbox"/> B/L	<input type="checkbox"/> H	<input type="checkbox"/> all-seits	Sonder P-Platte mit kundenspezifischen Maßangaben, Länge und Breite nach Angaben feingefräst, Höhe geschliffen	nach Kundenangaben
		<input checked="" type="checkbox"/>	<input type="checkbox"/>	<input type="checkbox"/> Ø	<input type="checkbox"/> H	<input type="checkbox"/>		

Zusatzbearbeitungen bzw. abweichende Toleranzen nach Ihren Angaben kurzfristig möglich!



Rohmaterial-Zuschnitte

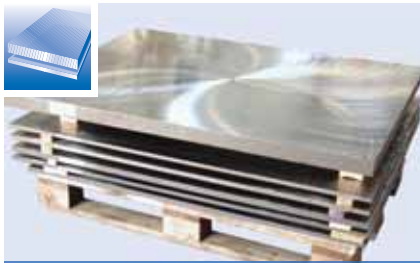

Fräs-Fix

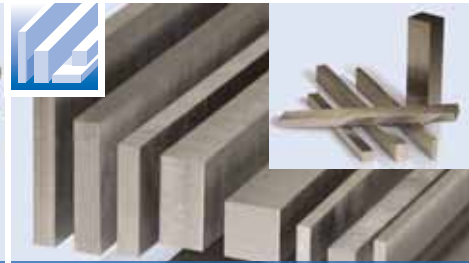

Präzisions-Flachstahl / Präzi-Fix

Wir fertigen auf modernsten CNC-Bearbeitungszentren auch nach Ihren CAD-Daten!

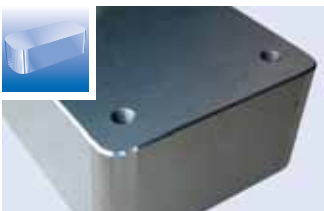

Formeinsätze

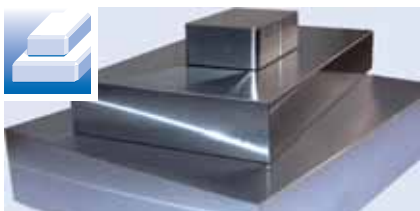

P-Platten

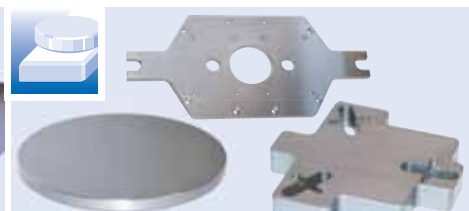

Sonder-P-Platten

Für jede Anwendung die optimale Lösung!

Rohmaterialangaben

Fix-Zuschnitte nach Ihren Stücklistenangaben

Platinen (Flachmaterial)

Wenn nicht anders angegeben, führen wir Flachmaterial in den lt. Lagerliste genannten Legierungen, in den Plattengrößen 1000x2000mm und in den Höhen lt. Lagerliste.

Oberflächen: Breite und Länge gesägt
Höhe roh gewalzt

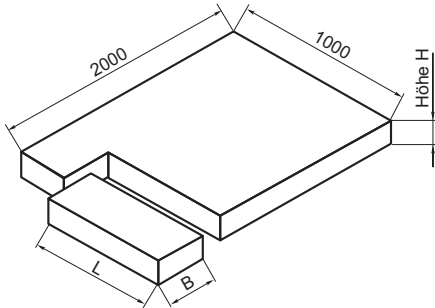

Ihre Wunschmaße		Flachmaterial
B:	<input type="text"/> mm	L: <input type="text"/> mm H: <input type="text"/> mm

Ihre Bestellbreiten und -längen werden mit günstigen Sägekosten exakt nach Ihren Stücklistenangaben gefertigt.

Rundmaterial

Lagerlänge: ca. 1000 mm

Oberflächen: roh gewalzt,
gezogen bzw. geschält

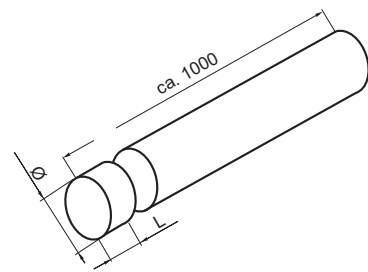

Ihre Wunschmaße		Rundmaterial
Ø:	<input type="text"/> mm	L: <input type="text"/> mm

Beachten Sie bitte unbedingt bei zu härtenden Materialien die erforderlichen Bearbeitungsaufmaße lt. DIN7527!

Rohmaterial - Zustandsangaben

Bearbeitungszustand	Oberflächenqualität bei Auslieferung
roh, gewalzt	grob gewalzt, geschmiedet, gepresst, Oberfläche unbearbeitet
geschält, vorgearbeitet	Ø grob überdreht/bearbeitet
gezogen	Ø bzw. Breite und Höhe blank gezogen



Eine umfassende Lagerhaltung sichert unsere ständige Lieferfähigkeit!

**Lagerabmessungen:
Heute bestellt - heute geliefert - auch mit Express-Service!**